

Trasformatore monofase di sicurezza per illuminazione serie ALI

a raffreddamento naturale in aria tipo AN, impregnati in resina e tropicalizzati.
Avvolgimenti separati in RAME elettrolitico

CARATTERISTICHE ELETTRICHE:

Potenza nominale:	da 50VA a 1500VA
Tensione di ingresso:	230V
Tensione di uscita:	12V
Frequenza:	50/60 Hz
Grado di protezione:	IP00
Classe di protezione:	I
Classe termica di isolamento:	E
Classe termica dell'avvolgimento:	F-H
Temperatura ambiente massima:	40°C
Limite sovratemperatura massimo:	90°C
Caduta di tensione massima:	3,5%
Tensione di corto circuito:	6% max
Rendimento:	> 95%
Norme applicate:	CEI-EN61558-2-6

DOTAZIONI

Attacco di terra
Morsetti con connessione sul lato frontale
Targa caratteristiche

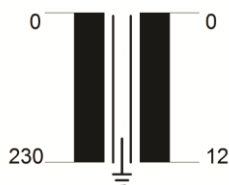

dimensioni e pesi sono solo indicativi e possono essere variati in qualsiasi momento senza alcun preavviso

K-FACTOR SRL unipersonale - Via Giotto 9 - 42014 Castellarano (RE) Italy - C.F. e P.IVA (VAT#) IT 02422010369

R.E.A. di RE n. 286968 - C.S. € 10.000,00 - N. Iscrizione Reg. Imprese di RE: 02422010369

Tel +39-0536261380 - e-mail: info@kfactor.it - http://www.kfactor.it

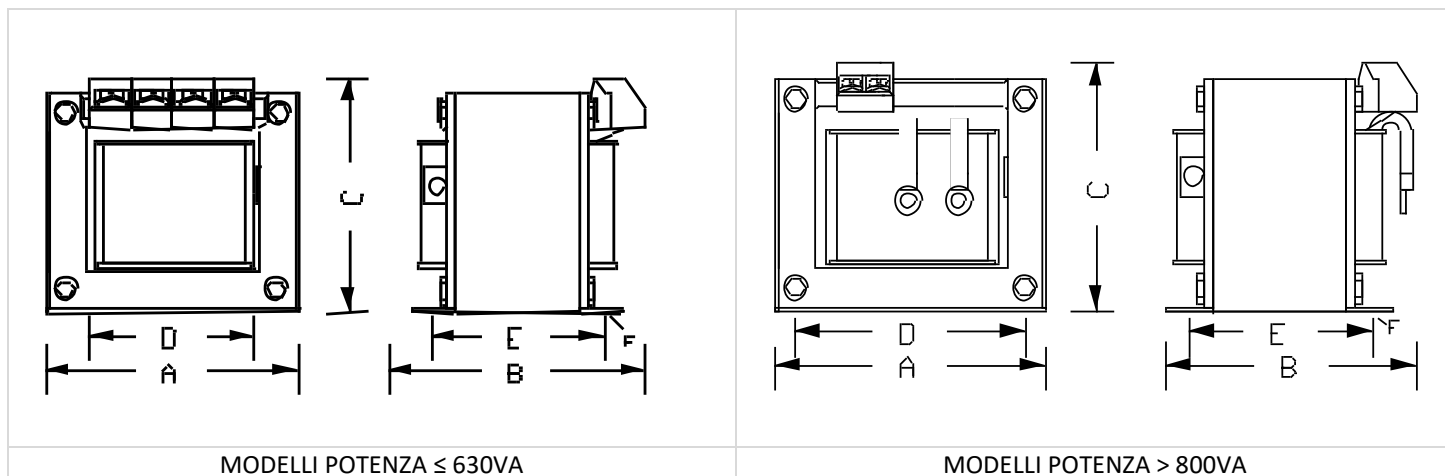
DIMENSIONI, PESI E CARATTERISTICHE ELETTRICHE

Potenza VA	Codice	Dimensioni mm						Peso kg	Vcc %	dV %	Perdite W	Box type
		a	b	c	d	e	f					
50	ALI0091700	77	60	72	62	48	4	1.1	16.2	14.1	8	MB01
100	ALI0291700	87	65	80	71	53	5	1.7	9.2	7.6	14	MB01
150	ALI0491700	87	75	80	71	63	5	2.1	6.3	6.4	16	MB02
200	ALI0591700	98	80	90	82	70	5	3.2	5.2	5.6	18	MB02
250	ALI0691700	122	80	120	99	64	6	4.2	4.8	4.4	26	MB03
300	ALI0791700	122	80	120	99	64	6	4.5	4.6	4.4	30	MB03
400	ALI0991700	122	90	120	99	74	6	4.9	4.4	4.4	34	MB03
500	ALI1191700	122	100	120	99	84	6	5.9	4.2	4.4	38	MB03
630	ALI1451700	122	110	120	99	94	6	7.1	4.8	4.2	50	MB03
800	ALI1711700	152	100	145	125	93	6	8.9	4.8	4.2	55	MB04
1000	ALI1791700	152	110	145	125	103	6	10.9	4.6	4.1	63	MB04
1500	ALI1991700	152	120	145	125	113	6	13	4.8	4.0	95	MB04

Disponibile su richiesta versione con schermo isolamento in rame tra primario e secondario
 Per ordinare i prodotti con schermo aggiungere una "S" come ultima cifra del codice

dimensioni e pesi sono solo indicativi e possono essere variati in qualsiasi momento senza alcun preavviso

K-FACTOR SRL unipersonale - Via Giotto 9 - 42014 Castellarano (RE) Italy - C.F. e P.IVA (VAT#) IT 02422010369

R.E.A. di RE n. 286968 - C.S. € 10.000,00 - N. Iscrizione Reg. Imprese di RE: 02422010369

Tel +39-0536261380 - e-mail: info@kfactor.it - http://www.kfactor.it